

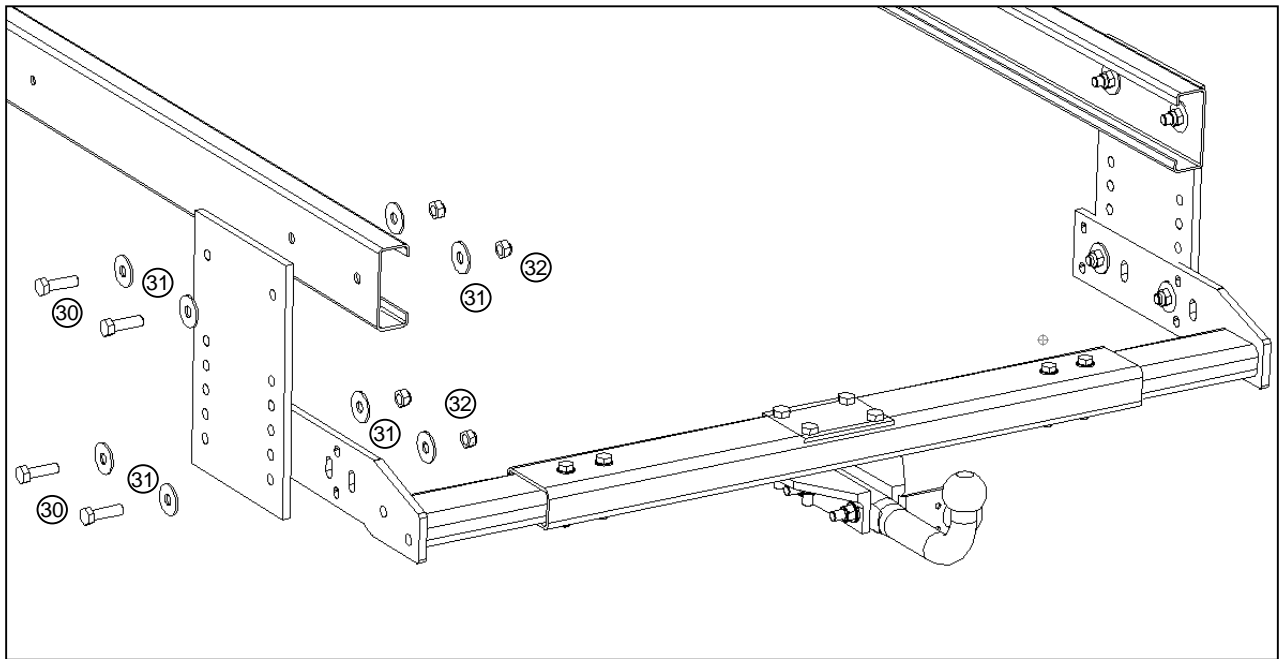

1. Anbindungsmöglichkeiten:

1.1 Anbindung mit Rasterplatte an Stahl RV oder Alko-Chassis:

Schrauben, Scheiben und Muttern sind nicht im Lieferumfang enthalten !



1.1.1 Rasterplatten Varianten:

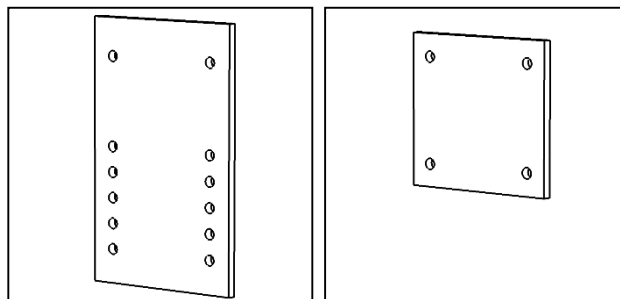

Step	Pos.	Bezeichnung / Werkstoff	Menge / Nom
01.1	30	Schraube	8x DIN 933 – M12x40
	31	Unterlegscheibe	16x DIN 9021 – 13
	32	Mutter	8x DIN 985 – M12

Schrauben, Scheiben und Muttern sind nicht im Lieferumfang enthalten !



4. Anziehdrehmomente:

Schrauben- Abmessung	Reibwert y ges.	Anziehdrehmomente MA max (Ncm)					
		4.6	4.8	5.6	5.8	8.8	10.9
M 3	0,125	44	56	72	128	180	215
M 3,5	0,125	68	86	110	196	275	330
M 4	0,125	102	128	166	290	410	495
M 5	0,125	200	250	320	575	810	970
Anziehdrehmomente MA max (Nm)							
M 6	0,125	3,4	4,3	5,6	9,9	14	16,5
M 7	0,125	5,7	7,1	9,3	16,5	23	27
M 8	0,128	8,3	10,5	13,6	24	34	40
M 10	0,125	16,6	21	27	48	67	81
M 12	0,125	29	36	47	83	117	140
M 14	0,125	46	58	74	132	185	220
M 16	0,125	70	88	115	200	285	340
M 18	0,125	95	121	155	275	390	470
M 20	0,125	135	171	219	390	550	660