

Anbauanleitung	Art.-Nr.: 102291000009
Fahrzeugchassi:	Euro Chassi 230/244 (Fiat Ducato,Citroen,Peugeot)
Typenbezeichnung SMV-Metall:	RV2100N D-Wert 12.5KN



Antriegsleistungen
 Gewichte und Platzbedarf
 Luftdruckempfindlichkeit
 Bremsleistung
 Motorantriebe
 Fahrertragbarkeit
 Motorleistung
 Motorleistung

SMV Metall GmbH
 Eintrachtstr. 5
 49163 Bielefeld
 UST-ID: DE417072210
 Telefon: 05211 9902-0
 Telefax: 05211 9902-220
 e-mail: smv-metall_bielefeld@smv-metall.de
 Internet: http://www.smv-metall.de

Montagevorbereitung

Bereiche

Längsträgerlänge <750mm	Nr.01	
Längsträgerlänge >=750<1200mm	Nr.02	
Längsträgerlänge >=1200mm	Nr.03	

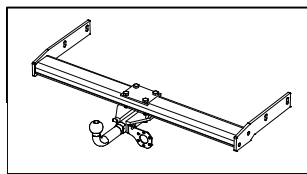
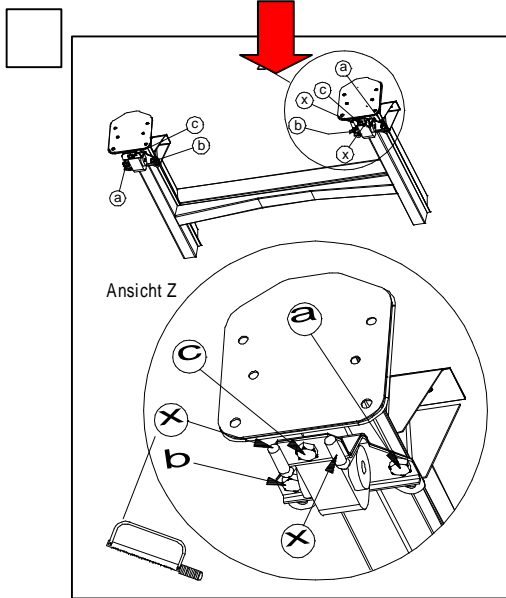

Pos 80
Montage
nach T0009

Bild Nr. 01 Längsträger (Pos 20) <750mm

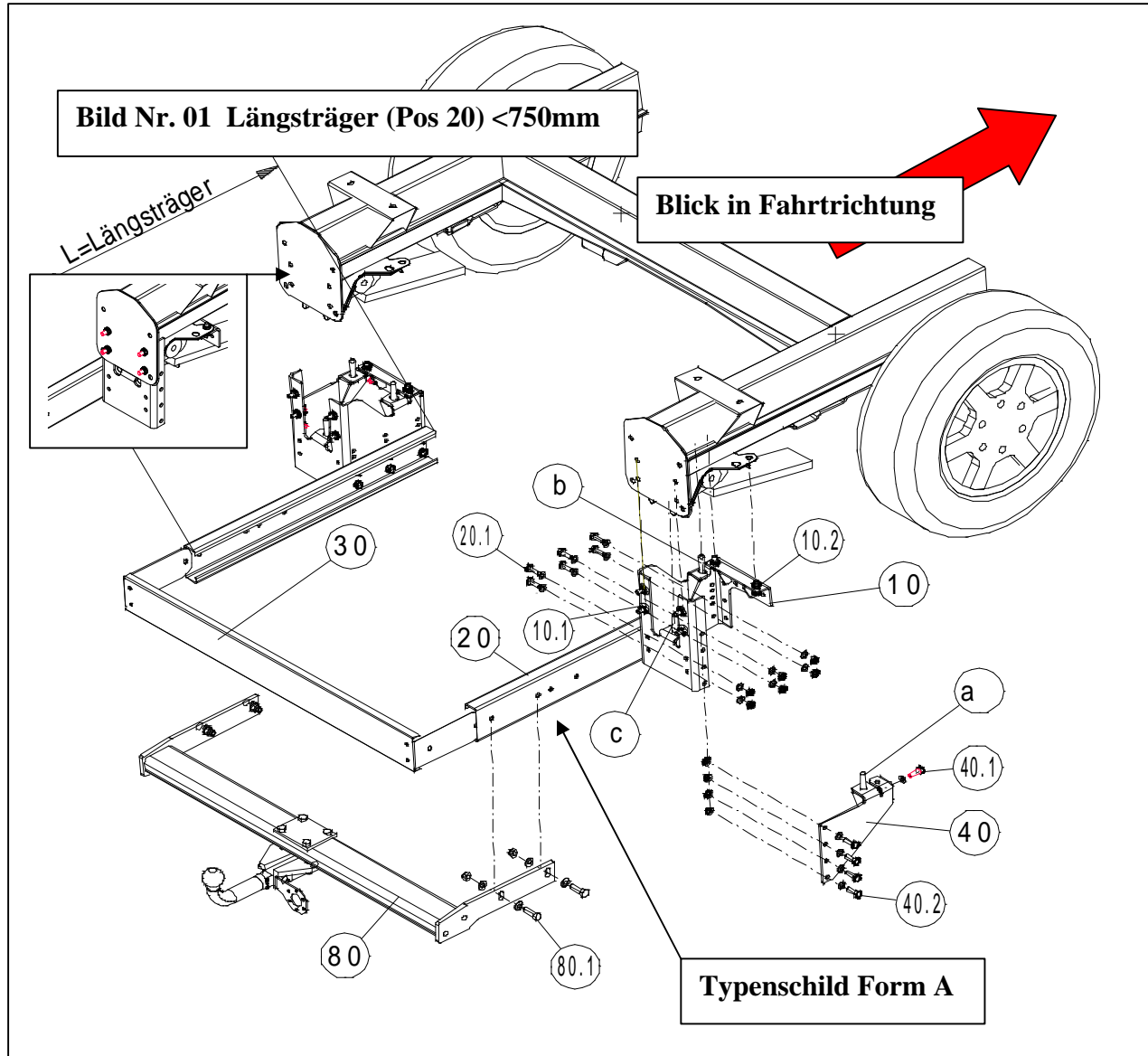

Anbauanleitung	Art.-Nr.: 102291000009
Fahrzeugchassi:	Euro Chassi 230/244 (Fiat Ducato,Citroen,Peugeot)
Typenbezeichnung SMV-Metall:	RV2100N D-Wert 12.5KN



SMV-Metall GmbH
 Eintrachtstr. 6
 49163 Schirme
 UST-ID: DE147072210
 Telefon: 05471 9902-0
 Telefax: 05471 9902-20
 e-mail: smv-metall_schirme@smv-metall.de
 Internet: http://www.smv-metall.de



Bild Nr. 03 Längsträger (Pos 20) $\geq 1200\text{mm}$
 Voraussetzung ist Bild 02



Anbauanleitung		Art.-Nr.:	102291000009
Fahrzeugchassi:		Euro Chassi 230/244 (Fiat Ducato,Citroen,Peugeot)	
Typenbezeichnung SMV-Metall:		RV2100N D-Wert 12.5KN	

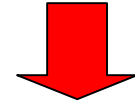
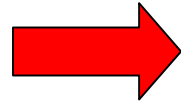
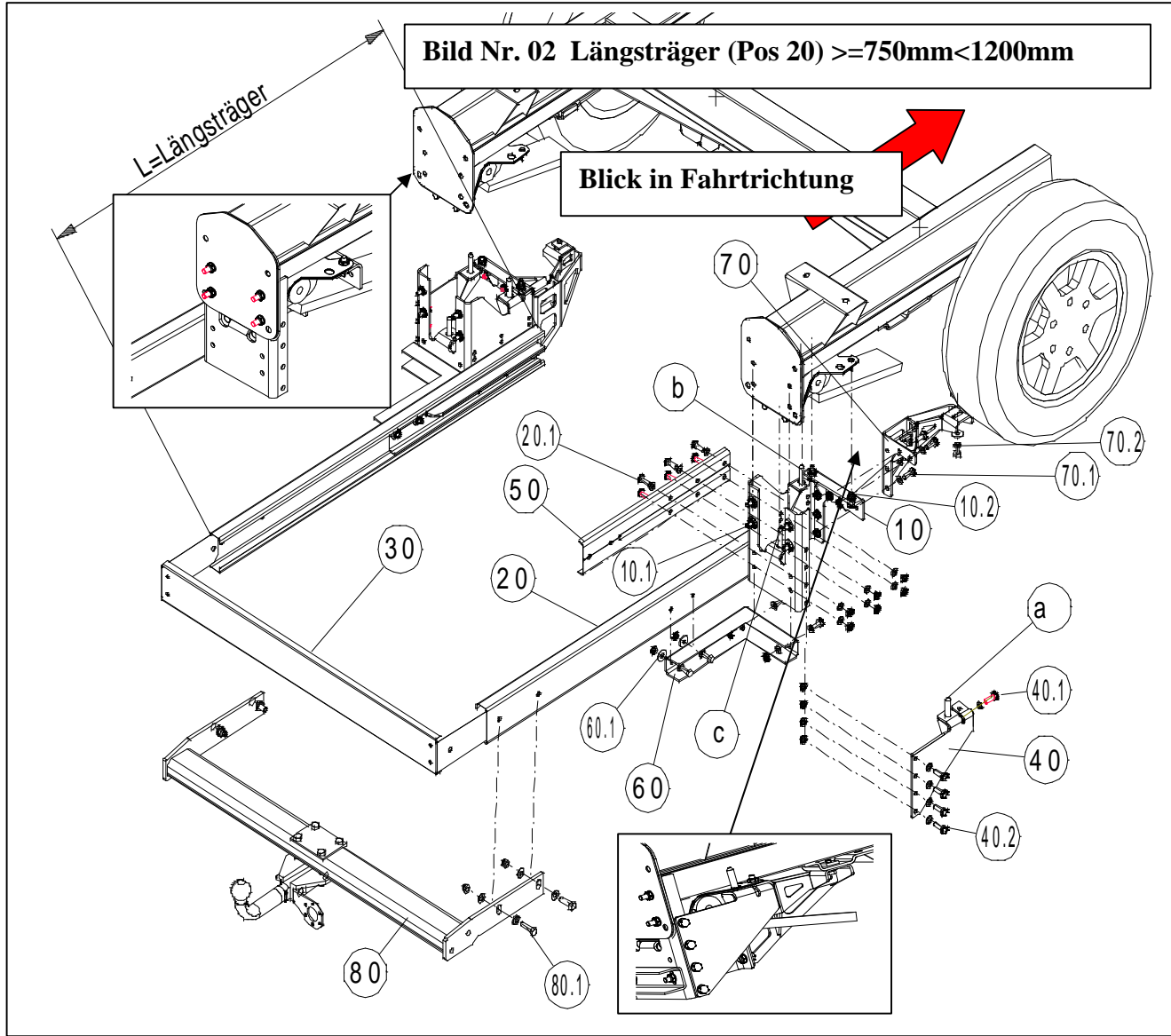
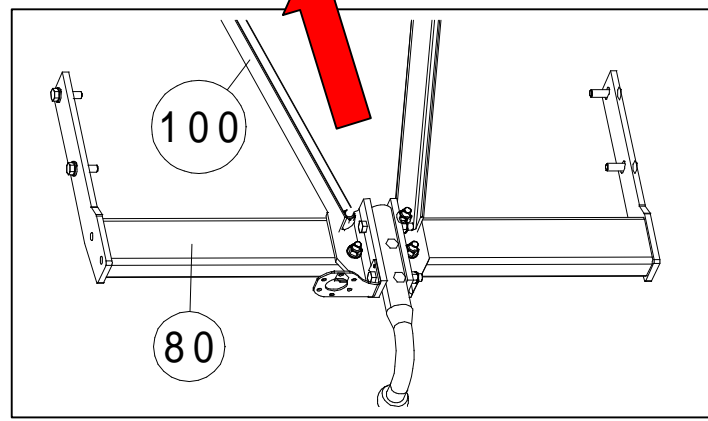
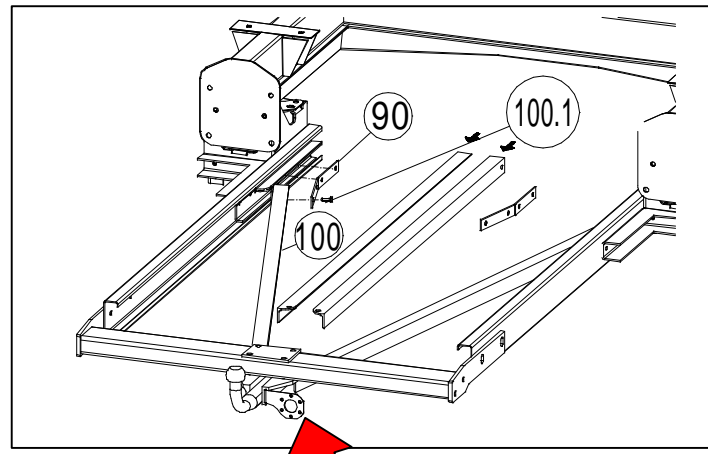

Hinweis A

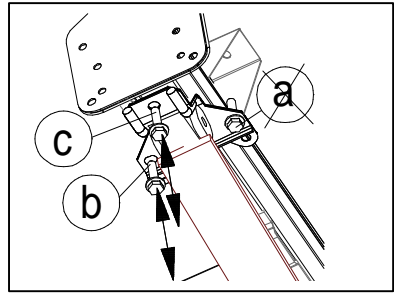

Hinweis B

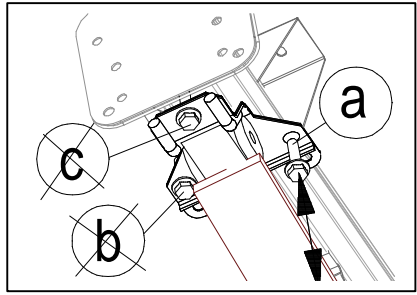

Anzugsmomente der Schrauben nach T0002

Step	Gültigkeit Bild Nr.	Pos	Bezeichnung	Ansicht	Material
01	01/02/03	10	Rahmenadapter		10.1 8x Schraube DIN 933-M10x30 8.8 galzn 8x Scheibe DIN 9021-A10.5 galzn 8x Scheibe DIN 125-A10.5 galzn 8x Mutter DIN 985-M10 8.8galzn 10.2 4x Schraube DIN 933-M10x30 8.8zn 8x Scheibe DIN 125-A10.5 galzn 8x Mutter DIN 985-M10 galzn 4x original Schrauben b,c Hinweis A
02	01	10+20	Längsträger		20.1 12x Schraube DIN 933-M10x30-10.9 galzn 24x Scheibe DIN 125-A10.5 galzn 12x Mutter DIN 985-M10-10 galzn
02	02/03	10+20+50	Verstärkungsprofil		
03	02/03	10+20+60	Knotenstrebe,		60.1 8x Schraube DIN 933-M10x30 8.8 galzn 16x Scheibe DIN 125-A10.5 galzn 8x Mutter DIN 985-M10 galzn

Anbauanleitung		Art.-Nr.:	102291000009
Fahrzeugchassi:		Euro Chassi 230/244 (Fiat Ducato,Citroen,Peugeot)	
Typenbezeichnung SMV-Metall:		RV2100N D-Wert 12.5KN	



Andringelbeschreibungen
Gewinde- und Flankung
Lichtleitungsprobleme
Fremdschadstoffe
Stücklistenprobleme
Montagefehler
Fehlerrichter
Montagefehler
Achtung - Folgende

SMV-Metall GmbH
Eintrachtstr. 6
49163 Behrte
LIST-01-DE14707210
Telefon: 05471 9902-0
Telefax: 05471 9902-20
e-mail: smv-metall@smv-metall.de
Internet: http://www.smv-metall.de

Anzugsmomente der Schrauben nach T0002	04	01/02/03	10+40	Verstärkungsstrebe,		40.1 40.2	2x Schraube DIN 933-M10x30 8.8 galzn 4x Scheibe DIN 125-A10.5 galzn 2x Mutter DIN 985-M10 galzn 8x Schraube DIN 933-M10x30 8.8 galzn 16x Scheibe DIN 125-A10.5 galzn 8x Mutter DIN 985-M10 galzn 2x original Schrauben a Hinweis B
	05	02/03	10+70	Gegenhalter,		70.1 70.2	10x Schraube DIN 933-M10x25 8.8 galzn 20x Scheibe DIN 125-A10.5 galzn 10x Mutter DIN 985-M10 galzn 2x Schraube DIN 933-M10x25 8.8 galzn 2x Scheibe DIN 9021-A10.5 galzn 2x Federring DIN 127-A10 FST galzn 2x Halfenplatte M10 35-50 galzn
	06	01/02/03	20+30(optional)+80	AHK,		80.1	4x Schraube DIN 933-M12x40 8.8galzn 8x Scheibe DIN 125-A13alzn 4x Mutter DIN 985-M10 galzn
	07	03	10+20+50+90	Verstärkungsflach,		20.1	Siehe 20.1
	08	03	80+90+100	Zugstrebe		100.1 100	2x Schraube DIN 933-M10x30 10.9galzn 4x Scheibe DIN 125-A10.5 galzn 2x Mutter DIN 985-M10-10 galzn ACHTUNG: Zugstrebenlänge muß angepasst werden, d. h. kürzen und bohren.

Achtung!
Auf Korrosionsschutz ist nach dem Bohren, von Löchern zu achten!
Die Kontaktfläche zwischen Rahmenadapter (2) und Fahrzeugrahmen (1) muß an den Verschraubungspunkten von eventuell vorhandenen Unterbodenschutz oder Wachs gereinigt werden

Hinweis!
Sämtliche Befestigungsschrauben nach ca.1000 Nutzungs-km nachziehen! **Anzugsmomente nach T0002 durchführen.**
Um ein Erlöschen der Haftpflichtversicherung des Fahrzeuges zu vermeiden, dürfen zum weiteren Anbau des Systems nur Anbauelemente der Firma SMV-Metall verwendet werden!
Alle Anbauteile lassen sich bei Fahrzeugwechsel problemlos wiederverwenden. Nur Grundrahmen oder Befestigungselemente müssen typenspezifisch nachgerüstet werden!
Wichtig!
Diese Anbauanleitung bitte nicht wegwerfen, sie ist mit der Einzelbescheinigung den Fahrzeugpapieren beizufügen.